

# Fiche technique

Caractéristiques du produit



## Fourneau à induction numérique 1 feu

<b>Modèle</b>	<b>Code SAP</b>	00013590
PCID-44ETD	<b>Groupe d'articles</b>	Fourneaux

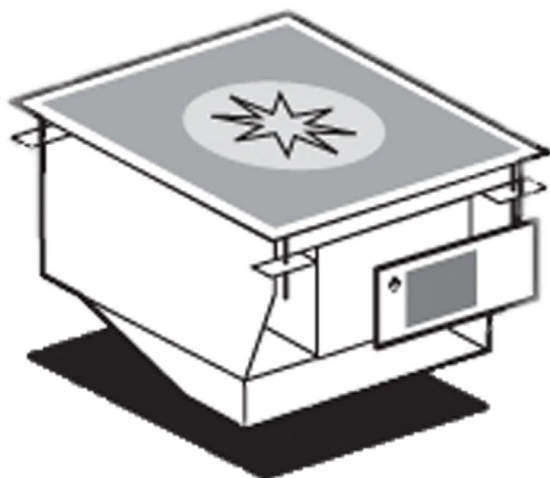

- Type d'appareil: Appareil électrique
- Puissance de la zone 1 [kW]: 5

<b>Code SAP</b>	00013590	<b>Puissance électrique [kW]</b>	5.000
<b>Largeur nette [mm]</b>	400	<b>Alimentation</b>	400 V / 3N - 50 Hz
<b>Profondeur nette [mm]</b>	400	<b>Nombre de zones</b>	1
<b>Hauteur nette [mm]</b>	310	<b>Puissance de la zone 1 [kW]</b>	5
<b>Poids net [kg]</b>	12.00	<b>Dimensions de la plaque vitro-céramique [mm x mm]</b>	350 x 350

# Fiche technique

Dessin technique



## Fourneau à induction numérique 1 feu

<b>Modèle</b>	<b>Code SAP</b>	00013590
PCID-44ETD	<b>Groupe d'articles</b>	Fourneaux

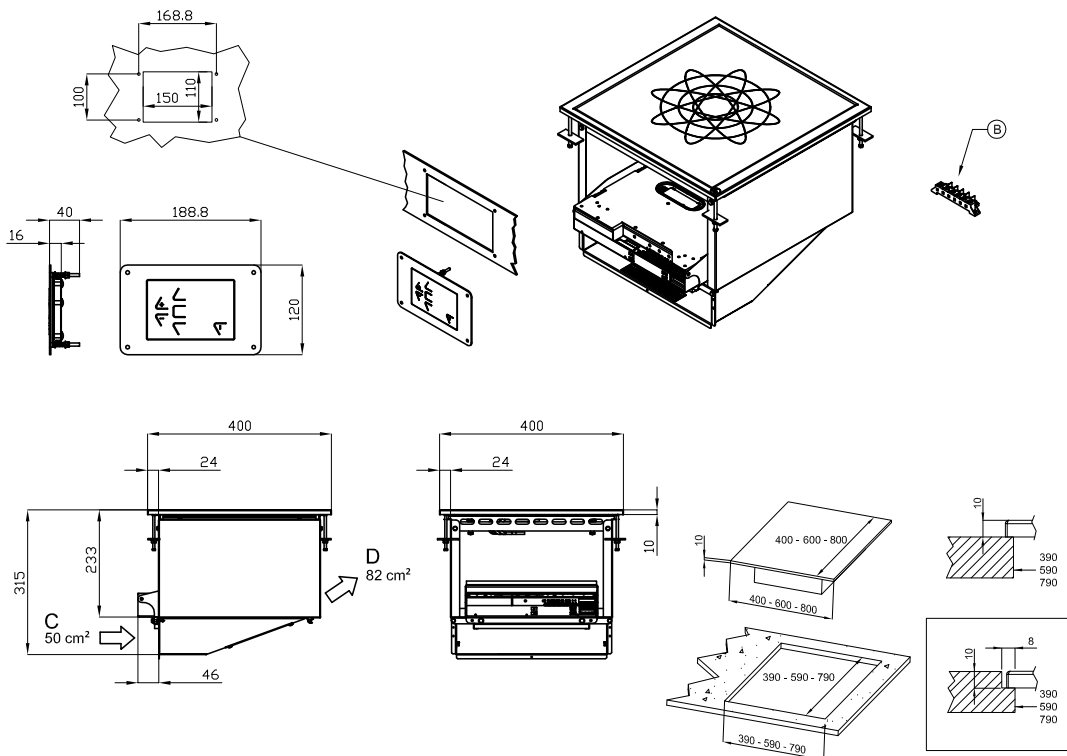

A	Data plate		B	Electrical connection	
---	------------	--	---	-----------------------	--

# Fiche technique

Paramètres techniques



## Fourneau à induction numérique 1 feu

<b>Modèle</b>	<b>Code SAP</b>	00013590
PCID-44ETD	<b>Groupe d'articles</b>	Fourneaux

**1. Code SAP:**

00013590

**2. Largeur nette [mm]:**

400

**3. Profondeur nette [mm]:**

400

**4. Hauteur nette [mm]:**

310

**5. Poids net [kg]:**

12.00

**6. Largeur brute [mm]:**

470

**7. Profondeur brute [mm]:**

700

**8. Hauteur brute [mm]:**

530

**9. Poids brut [kg]:**

18.00

**10. Type d'appareil:**

Appareil électrique

**11. Type de construction de l'appareil:**

Drop-In

**12. Puissance électrique [kW]:**

5.000

**13. Alimentation:**

400 V / 3N - 50 Hz

**14. Matériau de la plaque supérieure:**

AISI 304

**15. Épaisseur de la plaque supérieure [mm]:**

2.00

**16. Nombre de zones:**

1

**17. Puissance de la zone 1 [kW]:**

5

**18. Type de contrôle de la puissance:**

Numérique

**19. Nombre de feux/foyers:**

1

**20. Dimensions de la plaque vitrocéramique [mm x mm]:**

350 x 350